

1



# QUICK START GUIDE P400

Alle Informationen zur Inbetriebnahme  
Ihres Terminals



# P400 WO IST WAS?



- 1 Netzwerkverbindung Status
- 2 Aufruf Information
- 3 Aufruf Hauptmenü
- 4 Farb-Touchscreen
- 5 Magnetstreifenleser
- 6 Bestätigungstaste  
Eingaben bestätigen und  
Zahlung abschließen
- 7 Korrekturtaste  
Ermöglicht Änderungen/  
Anpassungen der Zahlung
- 8 Abbruchtaste  
Einen Schritt zurück/  
Abbruch der aktuellen Zahlung
- 9 Chip-Kartenleser

## LIEFERUMFANG



P400



Multiportkabel



Netzkabel



Ethernet-Kabel

## ACHTUNG!

Das mitgelieferte Netzteil ist speziell auf das P400 Terminal abgestimmt.

Verwenden Sie kein anderes Netzteil!

# ERSTE SCHRITTE INBETRIEBNAHME

## 1. ANSCHLUSSPLAN

Schließen Sie zuerst Ihr Netzwerk/DSL an und überprüfen Sie Ihre Router-Anbindung. Starten Sie danach mit dem Verbinden des Terminals mit dem Multiportkabel. Schließen Sie das Multiportkabel mit dem Netzwerkkabel an den Router an und verbinden Sie dann das Netzteil mit dem Strom.

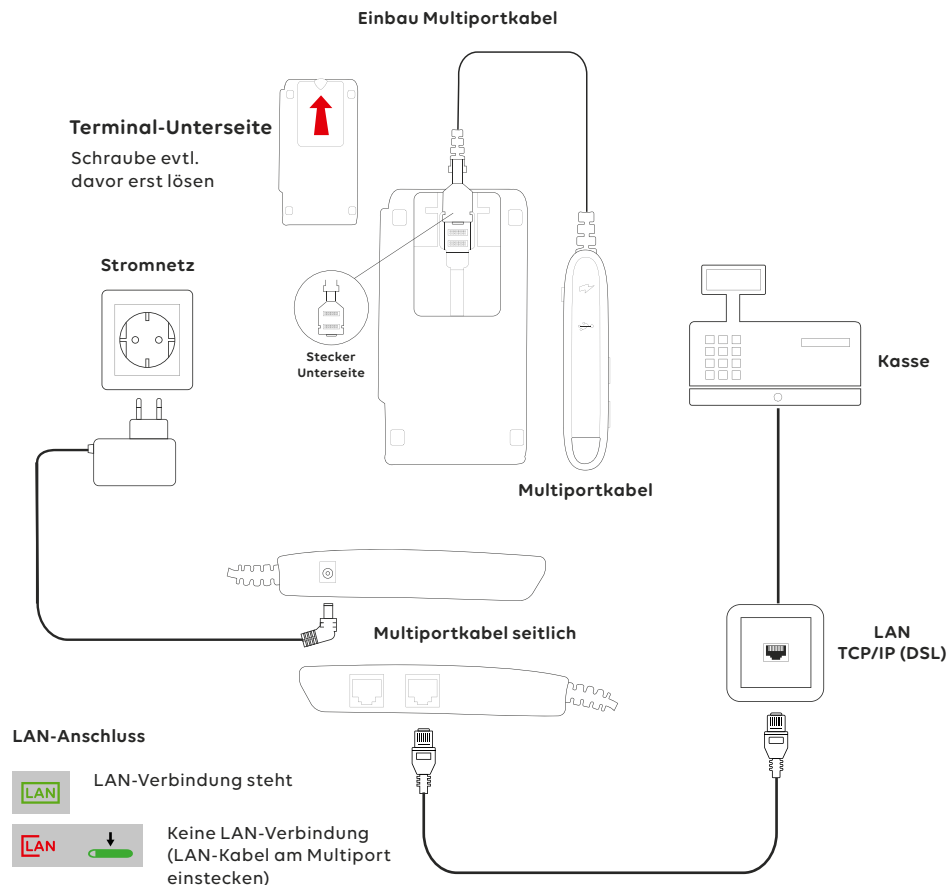

## 2. KASSENANBINDUNG EINRICHTEN

### 2.1 VORAUSSETZUNGEN

Ihr Terminal wird von PAYONE bereits konfiguriert an Sie übergeben. Für die Datenübertragung aus Ihrem LAN ins Internet, zu unserem Autorisierungsrechner, ist normalerweise keine Anmeldung notwendig. Sollten besondere Einstellungen (z. B. feste IP-Adressen) notwendig sein, setzen Sie sich bitte mit unserem Kundenservice in Verbindung, der in Zusammenarbeit mit dem Netzwerk-Administrator (Kassenaufsteller) die Einstellungen vornimmt.



#### Bitte beachten Sie:

- Für einen eventuell einmal notwendigen Austausch des Terminals ist es wichtig, dass unser Kundenservice spezielle Einstellungen kennt.
- Für die Kassenanbindung benötigen Sie die IP-Adresse und die Portnummer des Terminals.

### 2.2 IP-ADRESSE UND PORTNUMMER DES TERMINALS ERMITTELN

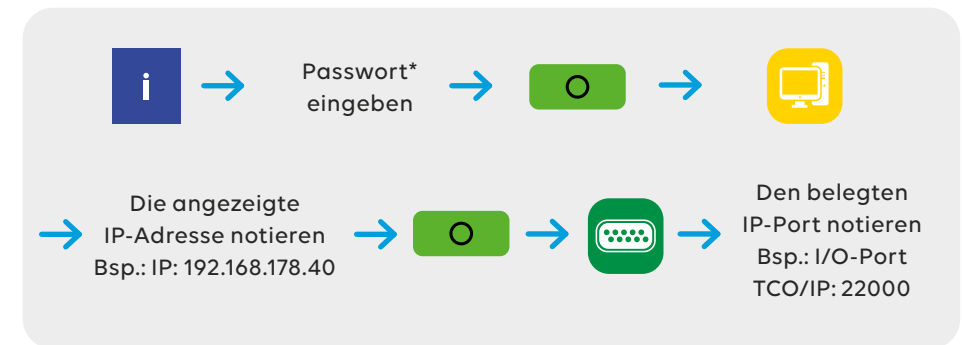

Der Kassenaufsteller kann mit der ermittelten IP-Adresse und I/O-Portnummer des Terminals eine Kassenanbindung aufbauen und das Terminal anmelden. Die Eingaben an der Kasse sind kassenspezifisch. Das Terminal wechselt nach der Anmeldung in den Kassenmodus. Die Felder Information und Hauptmenü werden nicht mehr angezeigt.

\* Voreingestelltes (Händler-/Oberkassierer-/Kassierer-)Passwort: 00 00 00.  
Die Passwörter bitte noch vor der Kassenanmeldung neu vergeben.

# TERMINAL EINSCHALTEN INTERNETVERBINDUNG HERSTELLEN



## 3. TERMINAL EIN-/AUSSCHALTEN

Das Gerät besitzt keinen Ein/Aus-Schalter.

Einschalten

- 1 Schließen Sie das Gerät an die Stromversorgung an. Die Software wird geladen. Der Grundzustand „Bitte anmelden“ wird angezeigt.
- 2 Melden Sie das Gerät am Kassensystem an. Der Grundzustand „Terminal betriebsbereit“ wird angezeigt.

Ausschalten / Neustarten über Softkey (Touchscreen-Taste)

- 1 Melden Sie das Gerät vom Kassensystem ab.
- 2 Wählen Sie im Grundzustand das Menü **Information**, geben Sie das Passwort\* ein und bestätigen Sie mit .
- 3 Wählen Sie die Funktion **Ausschalten**.
- 4 Wählen Sie die entsprechende Funktion:
  - **Ausschalten** und mit  bestätigen.
  - **Neustarten** und mit  bestätigen.

## 5. INTERNETVERBINDUNG HERSTELLEN

Das Gerät richtet die LAN-Verbindung selbstständig ein.

\* Voreingestelltes (Händler-/Oberkassierer-/Kassierer-)Passwort: 00 00 00.



**SIE HABEN  
NOCH FRAGEN?  
WIR DIE  
ANTWORTEN!**



**+49 69 6630 55 00**



**[www.payone.com/kontakt](http://www.payone.com/kontakt)**

a Worldline company